

# WORKYQUAD

MINILOADERS

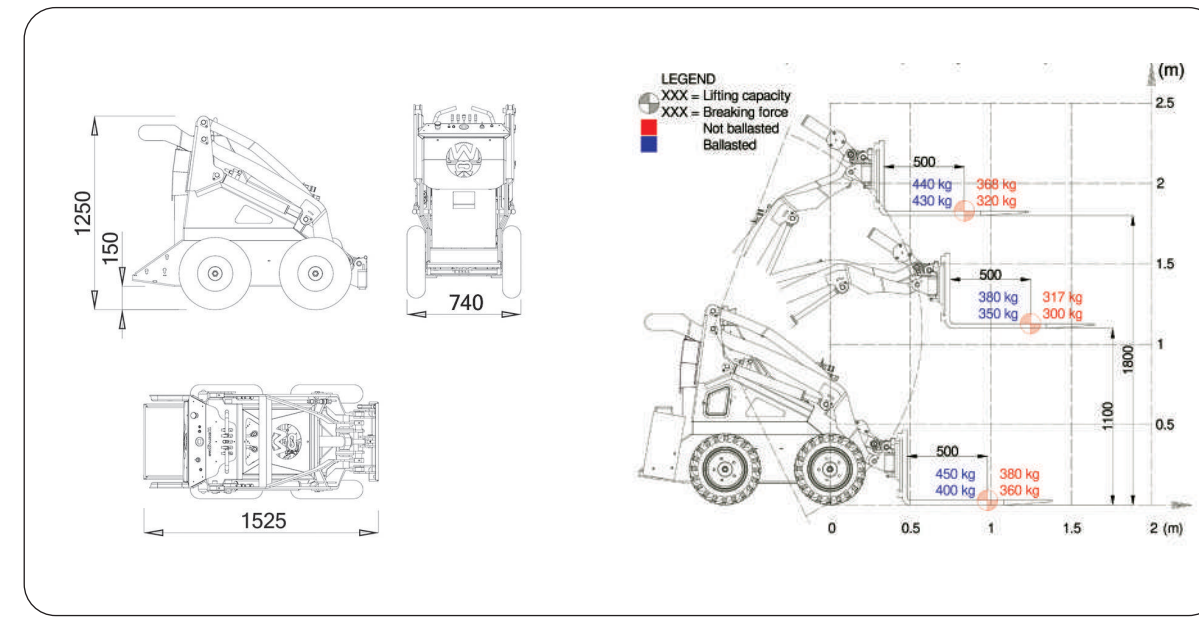

## DIAGRAMMI DI CARICO INDICATIVI



## I NOSTRI PNEUMATICI



INDUSTRIAL FORKLIFT FORKLIFT ANTITRACCIA TRACTOR SKID ALL TRAC GARDEN



\*CON ZAVORRE

<input type="checkbox"/> SSQ11	280 Kg*	11,7 HP @ 3600 rpm	21,6 L/min	2110 mm
<input type="checkbox"/> SSQ15	340 Kg*	14,8 HP @ 3200 rpm	25,6 L/min	2110 mm
<input type="checkbox"/> SSQ21HF	340 Kg*	20,3 HP @ 3600 rpm	40,0 L/min	2110 mm
<input type="checkbox"/> SSQ22	350 Kg*	22,1 HP @ 3600 rpm	35,0 L/min	2110 mm
<input type="checkbox"/> SSQ22 HF	350 Kg*	22,1 HP @ 3600 rpm	40,0 L/min	2110 mm
<input type="checkbox"/> SSQECO	440 Kg*	5,7 kW @ 2500 rpm	18,5 L/min	2110 mm

I dati contenuti nel presente documento sono soggetti a modifiche senza preavviso e/o notifica. Cast Group si riserva il diritto di modificare i propri prodotti senza obbligo di comunicazione. Le immagini contenute in questo documento sono solo a scopo dimostrativo.

PI-SSQ series\_ITA\_02/2024 - AG0000000038

**CASTGROUP**

CAST GROUP S.r.l.  
 Via A. Meucci, 18, 30035, Mirano(VE), Italia  
 ph.+39 041 5701827- fax +39 041 5726786  
 info@cast-group.it | www.cast-group.it



**WORKYQUAD**  
 MINILOADERS



**SSQ**  
**SERIES**

- SSQ 11 Country
- SSQ 11 Plus
- SSQ 11 Purosangue
- SSQ 15D
- SSQ 22
- SSQ 21HF
- SSQ 22 HF
- SSQ ECO

www.cast-group.it

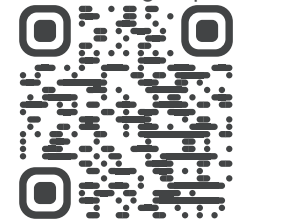



## SSQ21 HF

Motore: KUBOTA D722-E4B  
 Potenza: 14,9kW - 20,3HP  
 Alimentazione: Diesel  
 Velocità: 0-7km/h (proporzionale)  
 Sistema idraulico: 40L/min - 190bar  
 Ruote standard: 23x8.50-12 Skid  
 Capacità di sollevamento: 340Kg  
 Capacità di trazione: 500Kg  
 Forza di strappo: 320Kg  
 Dimensioni: 1525x975x1258mm  
 Peso a vuoto: 690Kg



## 40 L/MIN FLUSSO IDRAULICO

## SSQ22 HF

Motore: HONDA GX690  
 Potenza: 16,5kW - 22,1HP  
 Alimentazione: benzina(Euro95)  
 Velocità (km/h): 0-7 (proporzionale)  
 Sistema idraulico: 40 L/min - 190 bar  
 Ruote standard: 22x11.00-8 AllTrak  
 Capacità di sollevamento: 350Kg  
 Capacità di trazione: 500Kg  
 Forza di strappo: 330Kg  
 Dimensioni: 1525x975x1258mm  
 Peso a vuoto: 630Kg



Dimensioni ridotte e affidabilità: sono questi i punti di forza dei modelli SSQ. Trovare un WorkyQuad è come trovare un amico. Grazie alle sue piccole dimensioni l'SSQ entra facilmente attraverso porte, cancelli, box di cavalli e passaggi stretti in genere. La varietà di gamma SSQ permette di accontentare le più svariate esigenze della clientela diversificando il prodotto in base alle necessità da soddisfare e al lavoro da svolgere: agricoltura, manutenzione delle stalle, giardinaggio e cura del verde, piccole lavorazioni di edilizia e demolizione sono alcune delle attività dove l'SSQ, grazie all'intercambiabilità dei molteplici accessori, può operare con facilità e in assoluta semplicità e sicurezza.



## SSQ11 COUNTRY/PLUS

PLUS version:  
 -Ruote 18x8.50-10 Skid  
 -Leva acceleratore;  
 -Bumper laterali;  
 -Contaore;

Motore: HONDA GX390  
 Potenza: 8,7 kW - 11,7HP  
 Sistema di raffreddamento: ad aria  
 Alimentazione: benzina(Euro95)  
 Velocità: 0-6km/h (proporzionale)  
 Sistema idraulico: 21,6 L/min - 190bar  
 Ruote standard: 4.00x8 Tractor  
 Capacità di sollevamento: 280Kg  
 Capacità di trazione: 420Kg  
 Forza di strappo: 300Kg  
 Dimensioni: 1525x740x1258mm  
 Peso a vuoto: 600Kg

## SSQ150 SSQ150 RC

Motore: KUBOTA Z602 - E4B  
 Potenza: 10,9kW / 14,8HP  
 Alimentazione: Diesel  
 Sistema di guida: manuale/radiocomandato  
 Velocità: 0-6km/h (proporzionale)  
 Sistema idraulico: 25,6 L/min - 190bar  
 Ruote standard: 23x8.50-12 Skid  
 Capacità di sollevamento: 340Kg  
 Capacità di trazione: 420Kg  
 Forza di strappo: 300Kg  
 Dimensioni: 1525x975x1258mm  
 Peso a vuoto: 684Kg



## SERBATOIO CARBURANTE

Serbatoio integrato alla carrozzeria.  
 Capacità di 25 litri.



SPECIAL EDITION

## SSQ11 FUROSANGUE

Basato su un SSQ11 Plus, ma con un robusto telaio verniciato in nero sablé e dotato di 50kg di zavorra, questo veicolo è pronto ad affrontare qualsiasi compito con determinazione.

La sua livrea in edizione speciale non solo cattura l'attenzione, ma riflette anche la vostra dedizione al lavoro e all'avventura.



## SSQECO

Motore: Magneti permanenti  
 Giri/minuto: 2500  
 Tipo di batteria: Batteria da trazione  
 Capacità batteria (Ah): 240  
 Potenza motore (kW): 5,7  
 Sistema idraulico: 18,5 l/min - 190bar  
 Ruote standard: 4.00 - 8 Forklift  
 Capacità di sollevamento: 450Kg  
 Capacità di trazione: 390Kg  
 Forza di strappo: 400Kg  
 Dimensioni: 1525x740x1250mm  
 Peso a vuoto: 850Kg



## BRACCIO

Braccio in acciaio ad alta resistenza.  
 Sistema di sollevamento a doppio cilindro.

## PIASTRA UNIVERSAL

Compatibilità con tutti gli accessori disponibili per minipale.

## SSQ22

Motore: HONDA HGX690  
 Potenza: 16,5kW - 22,1 HP  
 Alimentazione: benzina(Euro95)  
 Velocità: 0-7km/h (proporzionale)  
 Sistema idraulico: 35L/min - 190bar  
 Ruote standard: 22x11.00-8 Tractor  
 Capacità di sollevamento: 350Kg  
 Capacità di trazione: 500Kg  
 Forza di strappo: 300Kg  
 Dimensioni: 1525x975x1258mm  
 Peso a vuoto: 630Kg

