

CASTLOADERS

CASTLOADERS

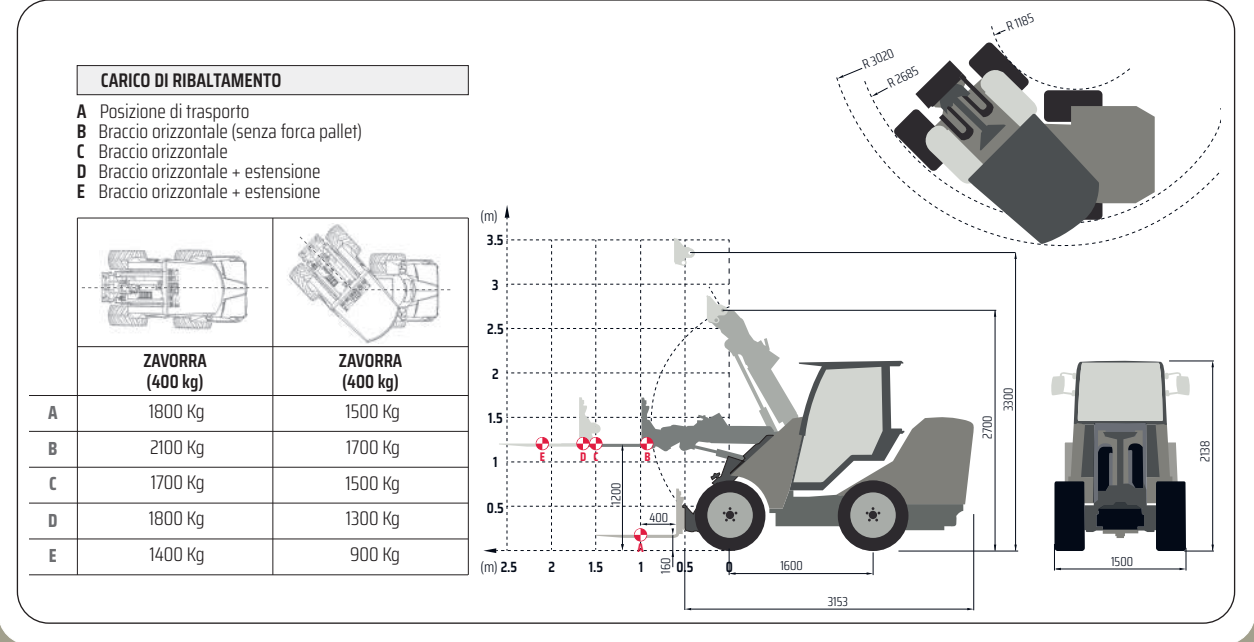

DIAGRAMMI DI CARICO



RUOTE

SKID	ALL-TRAC	TRACTOR	GARDEN
26x12.00-12 31x15.50-15	10PR 31x15.50-15 33x15.50-15	26x12.00-12 33x15.50-15	26x12.00-12 31x15.50-15

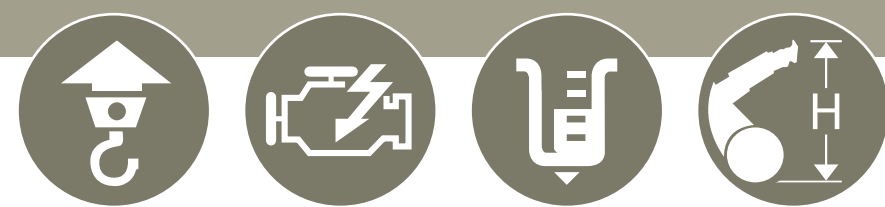

* con zavorre

CAST MAXO 57 HP Single/Dual 2100 kg [B]* 57 HP @ 2600 rpm 80 lt/min 3300 mm

Le informazioni contenute in questo documento sono soggette a modifiche senza preavviso e/o notifica. Cast Group si riserva il diritto di modificare i propri prodotti senza obbligo di comunicazione. Le immagini riportate in questo documento sono a solo scopo dimostrativo.

PI-MAXO_IT_02/2024 - A00000000056



- CASTLOADERS MAXO 57HP SINGLE SPEED
- CASTLOADERS MAXO 57HP DUAL SPEED



CAST GROUP S.r.l.
 Via A. Meucci, 18, 30035, Mirano(VE), Italia
 ph. +39 041 5701827 - fax +39 041 5726786
 info@cast-group.it | www.cast-group.it



MAXO



Sistema di aria condizionata protetto con carter in materiale antiurto e integrato alla carrozzeria.



Prese idrauliche posteriori ad incasso per una migliore protezione da urti accidentali.



Joystick 11 funzioni e 15 funzioni (optional) per un controllo ottimale di tutti i comandi.



Altezza telescopico fino a 3300 mm, fra i migliori nei veicoli della stessa categoria.



Velocità per modello Single Speed 18 Km/h.
Velocità per modello Dual Speed 10-30 Km/h.



Display elettronico.



Tutti i comandi sono a portata di mano. Display elettronico con totale check del sistema. Il Joystick a 11 funzioni ergonomico è disponibile come optional.



All Black, aggressiva e seducente.



Cast Maxo rappresenta oggi il modello di punta della nostra produzione. Viene prodotta in due versioni con motore diesel Kohler Stage V da 57HP raffreddato a liquido e può essere configurata con motori ruota a singola o doppia velocità Poclain. Una macchina molto potente e robusta, adatta a molteplici applicazioni, soprattutto in agricoltura ed edilizia. Tutti i modelli possono essere forniti con cabina riscaldata e condizionatore. Il Joystick a 11 funzioni è di serie e disponibile in versione ergonomica o 15 funzioni come optional. Parallelogramma idraulico a doppio cilindro, zavorre integrate da 185 Kg e blocco differenziale elettrico sono di serie.

MAXO 57 Single/Dual Dati tecnici

	MAXO SINGLE SPEED	MAXO DUAL SPEED
<input type="checkbox"/> Dati motore (Standard)		
Costruttore: Kohler	✓	✓
Tipo di motore: KDI 1903TCR	Diesel	Diesel
Cilindri	3	3
kW	42	42
Cilindrata cc	1642	1642
Raffreddamento: Liquido	✓	✓
Livello di emissioni standard	Stage V	Stage V
Giri / minuto	2600	2600
<input type="checkbox"/> Impianto elettrico		
Tensione di esercizio: 12 V	✓	✓
Alternatore: 80 A	✓	✓
<input type="checkbox"/> Pesi		
Peso (standard) kg	2300	2350
Capacità di sollevamento kg [B]*	2500	2500
Massima forza di tiro kg	1100	1500
Forza di strappo kg*	2200	2200
<input type="checkbox"/> Dati veicolo		
Joystick (funzioni)	11	11
Cabina (optional)	✓	✓
Blocco differenziale elettrico	✓	✓
Protezione Rops/Fops	✓	✓
Braccio telescopico	✓	✓
Parallelogramma idraulico a doppio cilindro	✓	✓
Velocità km/h	18	10-30
Anti Skid	✓	✓
Capacità serbatoio olio idraulico: 73 lt	✓	✓
<input type="checkbox"/> Guida		
Tipo di guida: "Direct Drive" 4WD trasmissione idrostatica	✓	✓
Trazione diretta	✓	✓
<input type="checkbox"/> Valori emissioni acustiche		
Livello di potenza sonora misurata: LwA 99 dB(A)	✓	✓
Livello di potenza sonora garantita: LwA 101 dB(A)	✓	✓
<input type="checkbox"/> Ruote		
Tractor	31x15-50-15	31x15-50-15

* con zavorre

